

VENTIL UZATVÁRACÍ NÁTRUBKOVÝ
V 10 131 – 616

Ventil uzatvárací, priamy, nátrubkový, zo sivej liatiny, ovládaný ručným kolesom sa vyrába pre PN 16 a pre teploty do 120°C, ako uzatvárací orgán pre neagresívne kvapaliny.

Použitie: Ventil môžeme používať ako uzatvárací, alebo vypúšťací orgán, pre reguláciu je nevhodný. Ventil sa používa podľa platných noriem a predpisov pre uvedené parametre. Prevádzkovým médiom môže byť voda, vodná para, vzduch, neagresívne kvapaliny a plyn, a to pre tlaky do PN 16 a teploty do 120°C.

Pripojenie: Pripojovacie rozmery sú uvedené v tabuľke.

Materiál: Teleso a hlavica sú zo sivej liatiny. Kužeľka, vreteno a sedlo sú z antirkoróznej ocele.

Montáž: Ventil sa montuje do potrubia v ľubovoľnej polohe, avšak doporučuje sa montáž so zvislým vretenom a ručným kolesom navrchu. Smer prúdenia pracovnej látky musí zodpovedať šípke na telese ventila.

Pred montážou sa odstraňujú všetky nečistoty z prírodného potrubia a z ventila. Potrubie so zamontovaným ventilom nemôže byť vystavené žiadnemu prídavnému namáhaniu.

Technický popis: Kužeľka je na vreteno upevnená pomocou guličiek. Smer prúdenia pracovnej látky je pod kužeľkou.

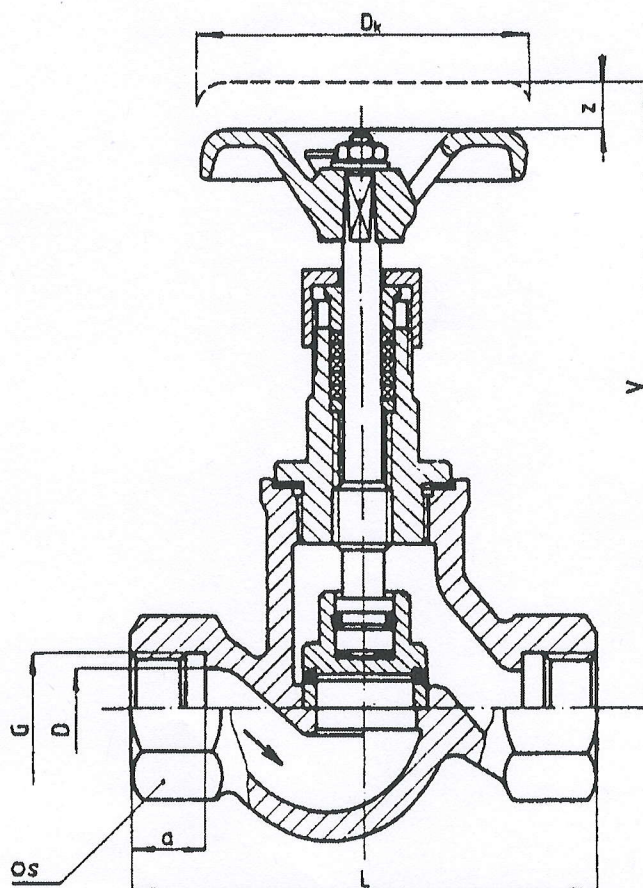

DN	D	L	V	Dk	G	a	6HR	kg
15	15	100	150	125	1/2"	14	30	2,3
25	25	135	150	125	1"	18	46	3
40	40	185	180	125	1 1/2"	20	60	4,5
50	50	220	185	125	2"	22	75	6,8